

# MRI 510 - L - IVERLB - (RPM) - (V) - R\_ / RED.

## Motoredutor de corrente contínua

- 2 polos
- Ímãs permanentes
- 24 ou 90 Vcc (outras tensões sob consulta)
- Ventilação externa
- Proteção IP 40
- Isolação classe H (180°C)
- Temperatura ambiente máxima 50°C
- Porta escovas interno
- Mancais do motor com rolamentos
- Carcaça do redutor em alumínio
- Mancais do redutor com rolamentos
- Engrenagem em bronze
- Lubrificação permanente com óleo sintético
- Fixação com base ou flange no redutor
- Saída do redutor com eixo maciço, vazado ou especial
- Fator de serviço S1
- Controladores recomendados: CVE 1501 ou CVE 1502 (90V)



Tabela 24 V

Rotação s/carga	Rotação c/carga	Potência entrega		Torque kgfm		Corrente A		Rend. %	Taxa de Redução	Caixa Redutora	Massa kg
		Watts	CV	Nominal	(*) Máximo	Nominal	(*) Máxima				
26	22	130	0,17	5,90	8,1	13,0	17,8	54	80	50	8,3
35	29	133	0,18	4,58	8,3	13,0	23,4	55	60	50	8,3
43	35	150	0,2	4,28	5,9	13,0	17,8	62	50	40	7,3
53	44	154	0,2	3,50	5,7	13,0	21,2	64	40	40	7,3
71	59	169	0,22	2,86	5,9	13,0	26,6	70	30	40	7,3
86	70	186	0,25	2,65	5,3	13,0	25,8	77	25	40	7,3
107	88	191	0,25	2,17	5,6	13,0	33,2	79	20	40	7,3
143	118	186	0,25	1,57	2,6	13,0	21,1	77	15	30	6,4
215	177	198	0,26	1,11	2,6	13,0	29,9	82	10	30	6,4
286	236	203	0,27	0,86	2,3	13,0	34,0	84	7,5	30	6,4

Tabela 90 V

Rotação s/carga	Rotação c/carga	Potência entrega		Torque kgfcm		Corrente A		Rend. %	Taxa de Redução	Caixa Redutora	Massa kg
		Watts	CV	Nominal	(*) Máximo	Nominal	(*) Máxima				
27	23	132	0,17	5,73	8,1	3,3	4,7	54	80	50	8,3
37	31	134	0,18	4,32	8,3	3,3	6,3	55	60	50	8,3
44	37	151	0,2	4,08	5,9	3,3	4,7	62	50	40	7,3
55	47	156	0,21	3,31	5,7	3,3	5,7	64	40	40	7,3
74	63	171	0,23	2,71	5,9	3,3	7,1	70	30	40	7,3
88	75	188	0,25	2,50	5,3	3,3	6,9	77	25	40	7,3
111	94	193	0,26	2,05	5,6	3,3	8,9	79	20	40	7,3
148	126	188	0,25	1,49	2,6	3,3	5,6	77	15	30	6,4
222	189	200	0,27	1,05	2,6	3,3	8,0	82	10	30	6,4
296	252	205	0,27	0,81	2,3	3,3	9,2	84	7,5	30	6,4

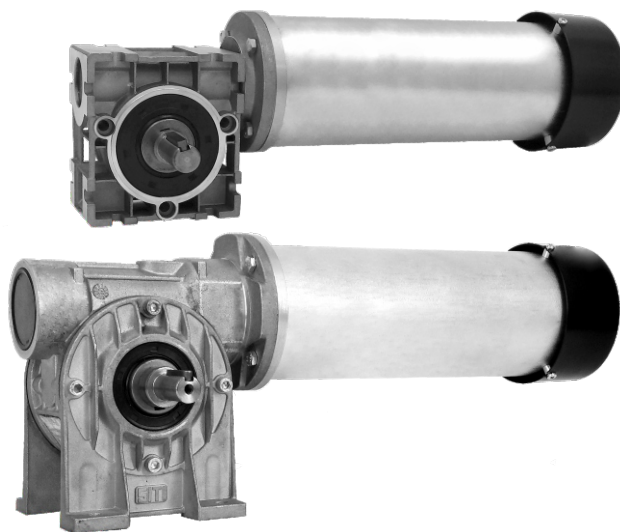
(\*) Os motores e redutores suportam os torques e as correntes máximas por 15 segundos, sob riscos de danos permanentes

# MRI 510 - L - IVERLB - (RPM) - (V) - R30 / RED.

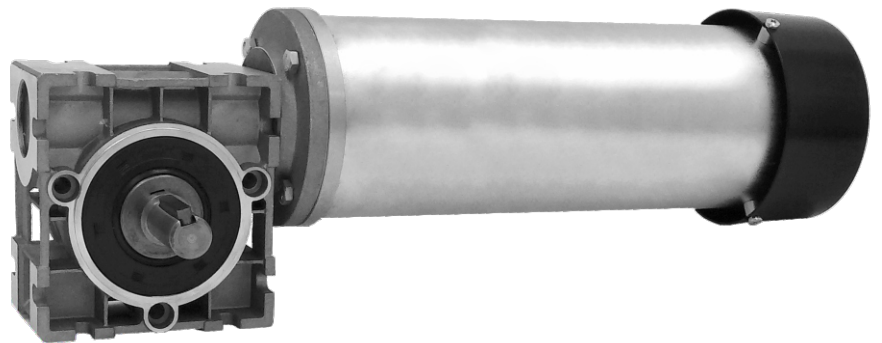
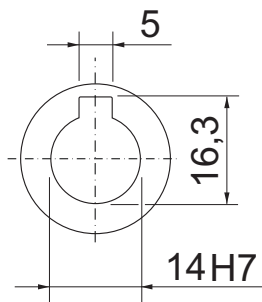
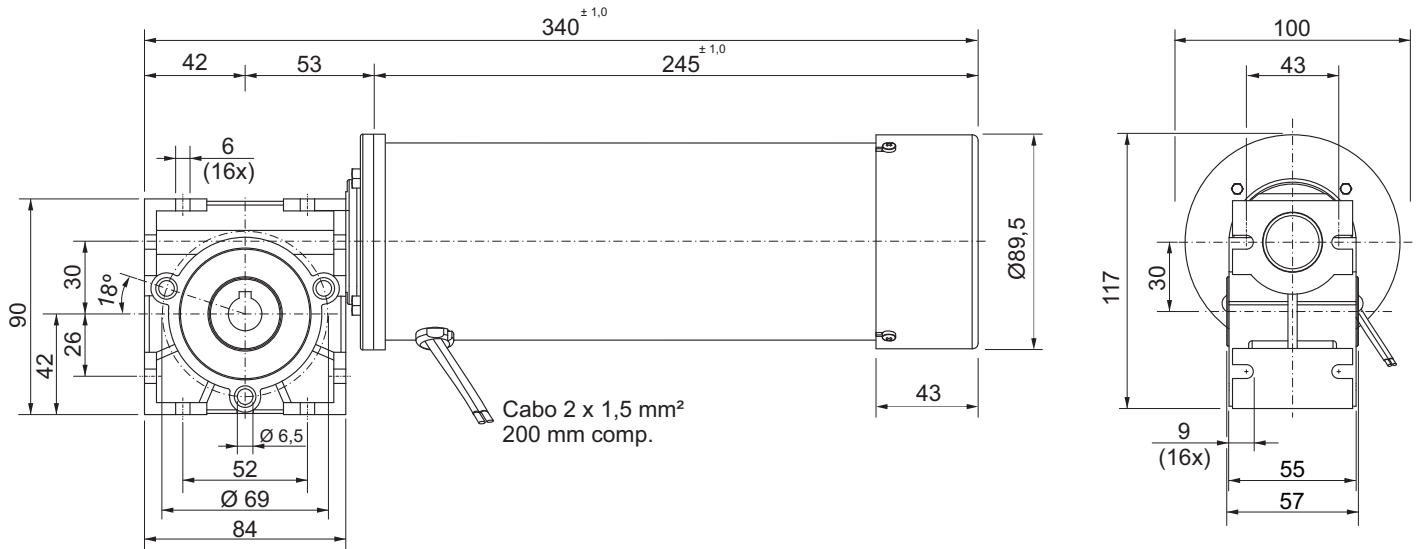

## Flange estendida R30

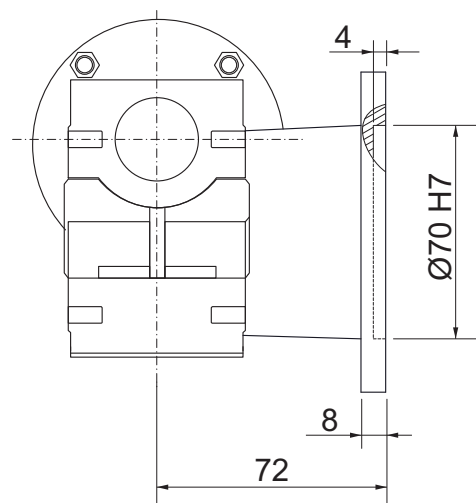
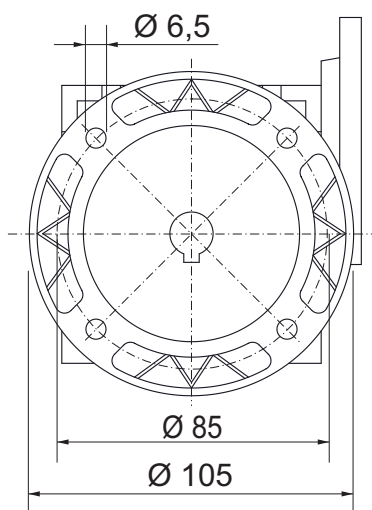

Dimensões em milímetros  
Tolerâncias lineares não especificadas ± 1,0 mm  
Sujeito a alterações sem aviso prévio

# MRI 510 - L - IVERLB - (RPM) - (V) - R\_ / RED.

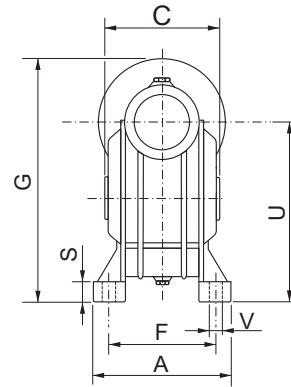
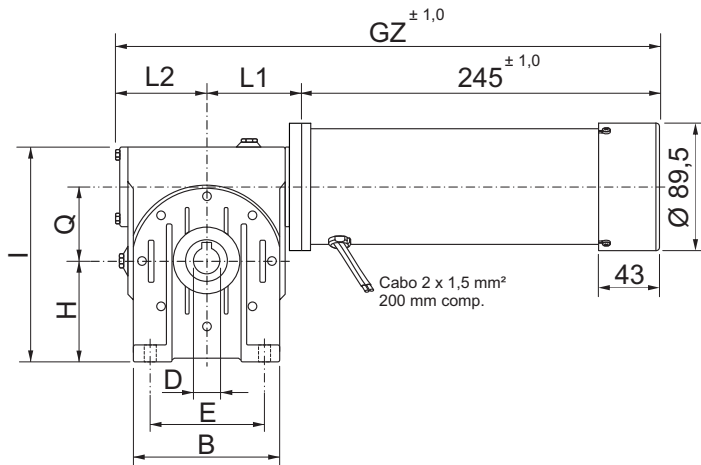

\*N

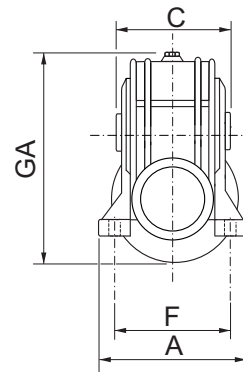
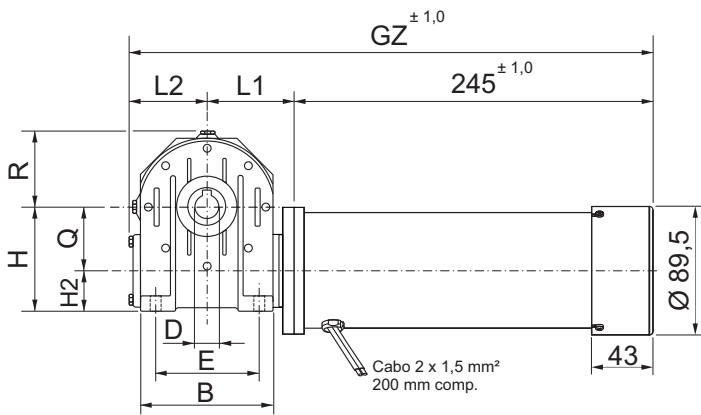

\*A

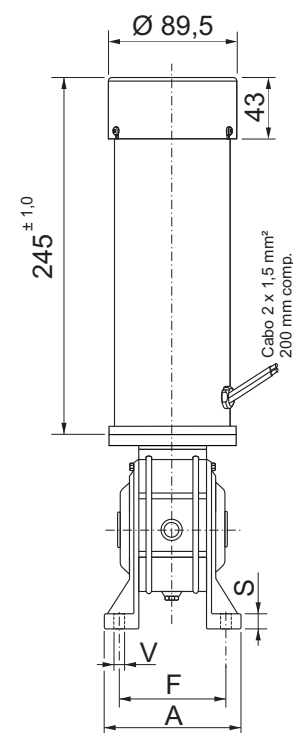
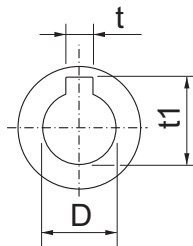
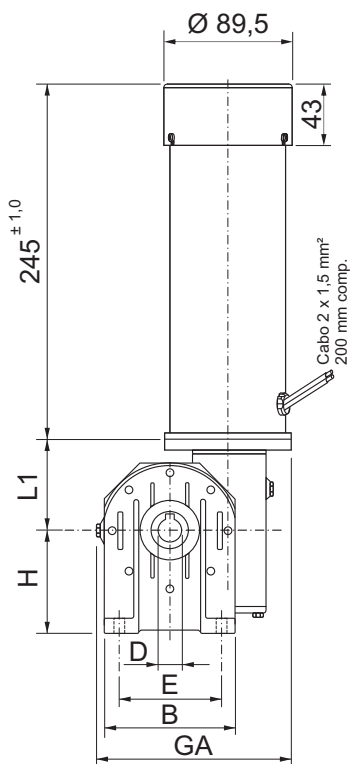

\*V

Redutor	A	B	C	D(H7)	E	F	G	GA	GZ	H	H2	I	L1	L2	Q	R	S	t	t1	U	V
MRI 40	100	96	82	19	70	84	156	133	374	71	31	141	72	57	40	48	8	6	21,8	111	7
MRI 50	114	112	98	24	85	96	180	159	393	85	35	169	81	67	50	56	10	8	27,3	135	9

## Flange direta no redutor R40/R50

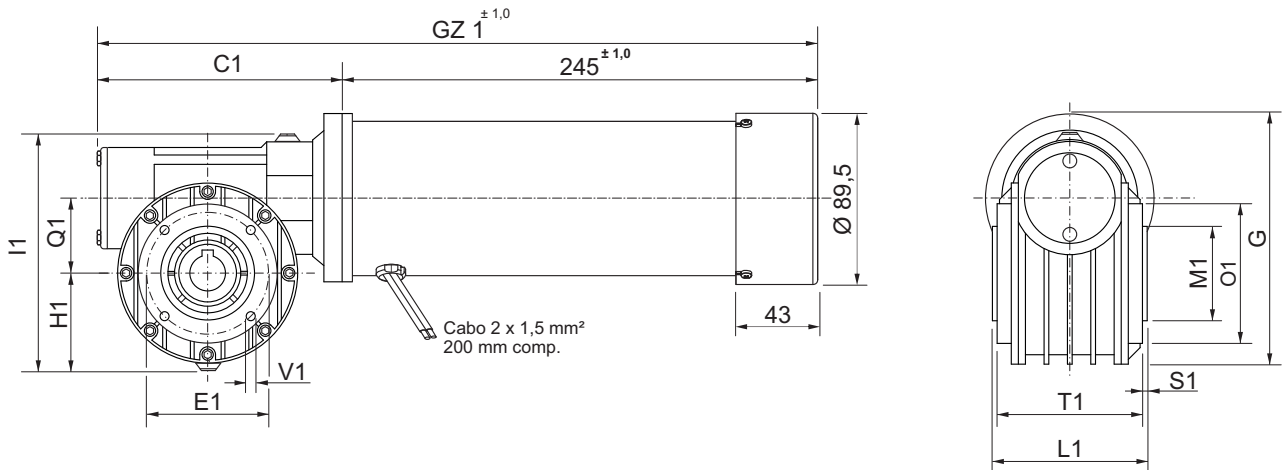

### Dimensões flange direta no redutor

Redutor	C1	D (H7)	E1	G	GZ1	H1	I1	L1	M1 (h7)	O1	Q1	S1	T1	t	t1	V1
MRI 40	127	19	65	133	372	48	118	82	50	96	40	2,5	77	6	22	M6
MRI 50	147	24	75	159	392	56	140	98	60	88	50	2,5	93	8	27	M6

## Flange estendida R40/R50

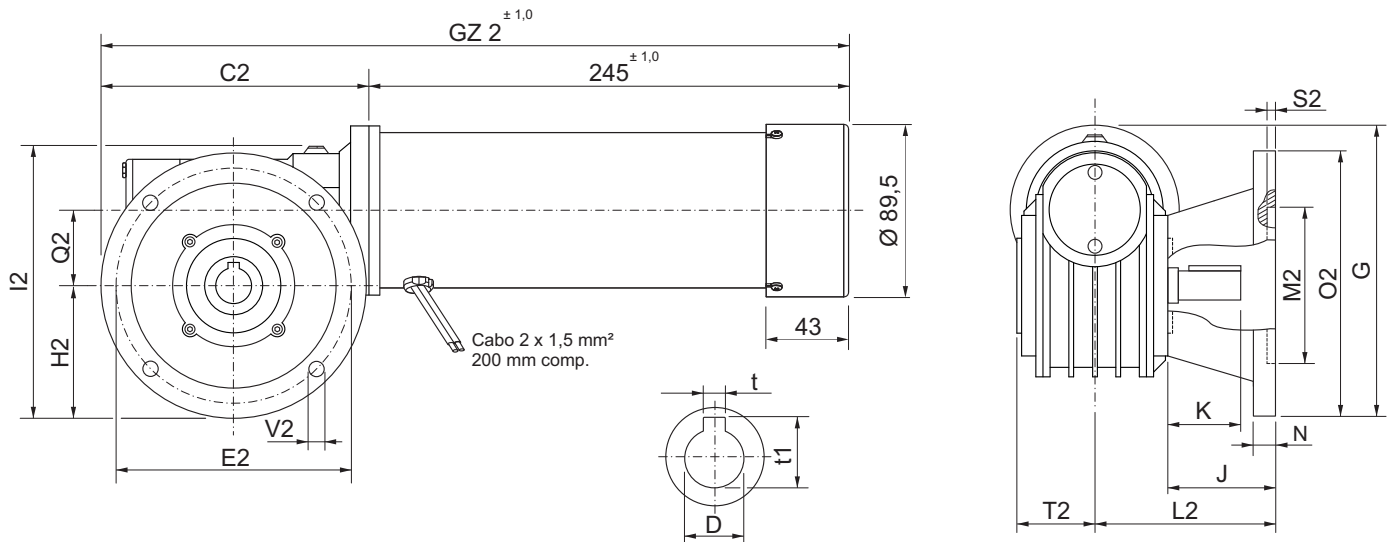

### Dimensões com flange estendida

Redutor	C2	D (H7)	E2	G	GZ2	H2	I2	L2	M2 (h7)	N	O2	Q2	S2	T2	t	t1	V2	J	K
MRI 40	140	19	115	145	385	60	130	82	95	11	140	40	4	41	6	22	9	41	40
MRI 50	153	24	130	159	398	63	147	92	110	11	160	50	4	49	8	27	10	43	50

Dimensões em milímetros

Tolerâncias não especificadas  $\pm 0,5$  mm

Sujeito a alterações sem aviso prévio

Eixo de saída R40/R50

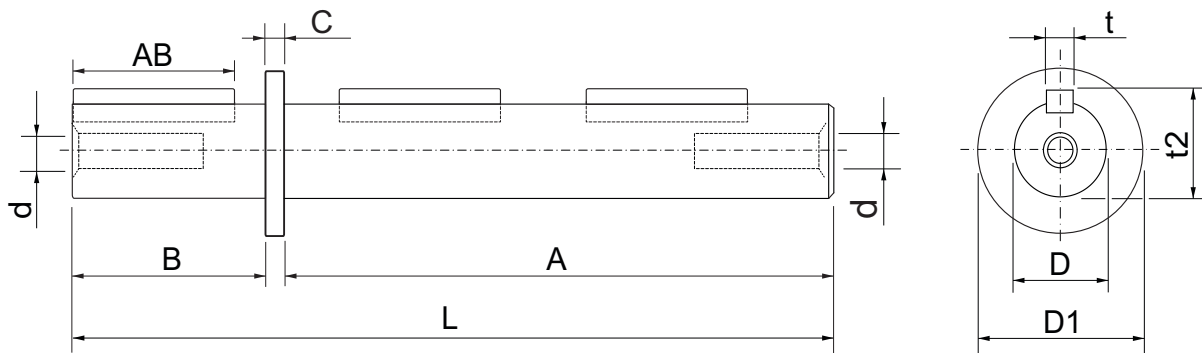

Redutor	A	AB	B	C	D (H7)	D1	d	L	t	t2
MRI 30	56	28	30	5	14	18	M5	91	5	13,1
MRI 40	80	35	40	10	19	22	M8	130	6	21,6
MRI 50	97	45	50	10	24	28	M8	157	8	27,1

Cargas máximas radiais (R) e axiais (A)

RPM	MRI 30		MRI 40		MRI 50		
	A	R	A	R	A	R	
Cargas em kg no eixo de entrada							
1800	1,6	7,8	3,1	11,7	4,7	19,4	
Red.	Cargas em kg no eixo de saída						
7,5	240	9,3	46,7	13,2	66,1	17,9	91,8
10	180	10,1	50,6	14,0	72,3	19,4	100,3
15	120	11,7	58,3	16,3	83,2	22,6	115,1
20	90	12,4	64,6	17,9	91,0	24,9	126,8
25	72	13,2	69,2	19,4	98,0	27,2	136,9
30	60	14,8	73,9	21,0	105,0	28,8	145,4
40	45	15,6	80,9	22,6	115,1	31,9	159,4
50	36	17,1	87,1	24,1	123,7	34,2	171,9
60	30	18,7	93,3	26,4	132,2	36,6	183,6
80	22,5	20,2	103,4	28,8	146,2	40,4	203,0

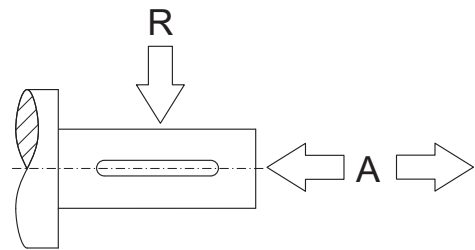

$$R = \frac{200.M.K}{D}$$

R = Carga radial aplicada no eixo em kg  
M = Torque aplicado na saída do redutor em kgfm  
D = Diâmetro da polia utilizada  
K = Coeficiente de perdas na transmissão  
K = 1 para engrenagens com corrente  
K = 1,25 para correias dentadas  
K = 1,5 para polias com correias em V