

Motoredutor de corrente contínua

Excitação com ímãs permanentes	2 polos	Indutância	2,018 mH
Taxa de redução	1 x 13,3	Classe de isolamento	H 180° C
Engrenagem	Aço sinterizado	Temperatura ambiente máxima	50° C
Tensão de armadura	24 V	Ciclo térmico em regime	01:00 h
Potência nominal de entrega	58,6 W	Momento de inércia (J)	536 gcm <sup>2</sup>
Potência nominal de consumo	91,2 W	GD <sup>2</sup>	0,003419 Nm <sup>2</sup>
Rendimento	64,2 %	Sentido de giro	Ambos
Corrente sem carga	0,5 A	Grau de proteção	IP 40
Corrente com carga nominal	3,8 A	Ventilação	Não ventilado
Corrente de partida sem carga	11,9 A	Fator de serviço	S1
Corrente de travamento	17 A	Mancais	Bucha (bronze sinterizado)
Rotação sem carga	270 RPM	Porta escovas	Interno
Rotação com carga nominal	198 RPM	Fixação	Frontal c/rosca
Torque nominal	29,6 kgfcm	Carga radial máxima	5 kg
Torque de travamento	115,6 kgfcm	Carga axial máxima	2,5 kg
Resistência de armadura	1,01 Ω	Massa total do motor	1,2 kg + 0,8 kg com trafo

Controladores recomendados: CVE 2104 N/R, CVE 1701 (Fixo) ou CVE 8701 A/F

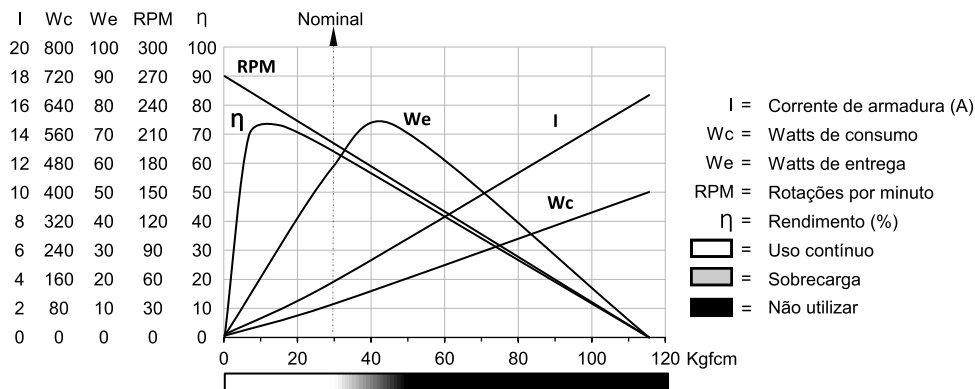

MR

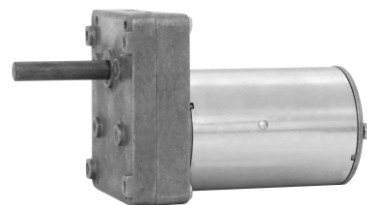
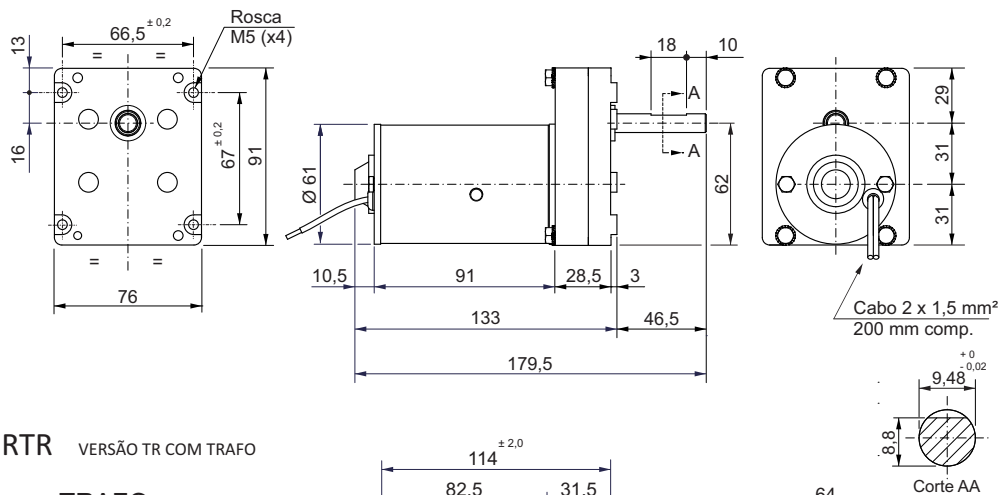

MRTR VERSÃO TR COM TRAFIO

TRAFIO

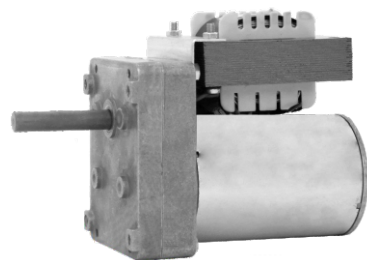
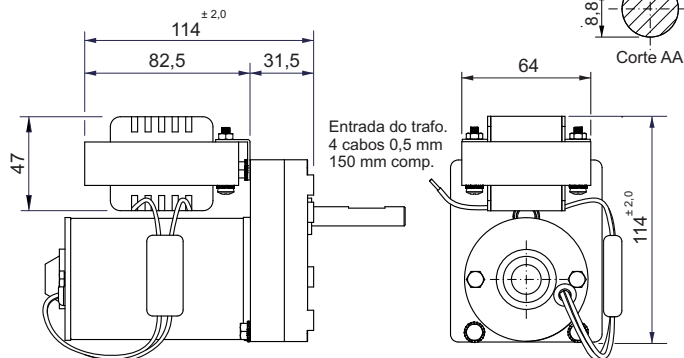
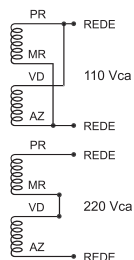

Dimensões em milímetros  
 Tolerâncias lineares não especificadas ± 0,5 mm  
 Sujeito a alterações sem aviso prévio